

TreFokus er utgiver av en serie "Byggebeskrivelser" for gjør-det-selv-markedet. Dette er en av disse byggebeskrivelsene. Serien bygger på en tilsvarende svensk serie, utgitt av Svensk Trä. TreFokus AS forvalter rettighetene til serien på det norske markedet. Det er anledning til fri gjengivelse av deler av innholdet forutsatt at TreFokus AS oppgis som kilde.

Se også nettstedet til TreFokus, www.trefokus.no

TreFokus 

TreFokus AS
Pb 13 Blindern, 0313 OSLO
Tlf.: 22 96 55 00
Faks: 22 46 55 23
E-post: aasmund.bunkholt@trelast.no
www.trefokus.no

HEUREKA REKLAMBYRÅ

BRUK TRE UTE

BYGGE-BESKRIVELSE 11

Gjerder



Å leve med tre



Planlegging

Når du skal sette opp et gjerde rundt hagen eller tomten din, er det spesielt viktig å ta hensyn til naboeie. Gjerdet ditt vil jo også bety noe for omgivelsene! Ja, kanskje bør du ta hensyn til hele nabolaget, også dem som ikke har tilstøtende tomter/hager. Husk at et gjerde er en del av miljøet i nabolaget, og tenk helhet!

Tradisjonelt bygger vi ganske lave stakittgjerder, som primært skal ramme inn og avgrense tomten. I rekkehusbebyggelse, eller eneboliger som ligger i rekke eller helt tett, er det også vanlig å benytte høye gjerder for avskjerming av uterom og kjøkkenhager. Hva passer best hos deg?

Stolpefester

Det enkleste er å slå gjerdestolper rett ned i bakken. Bruk da trykkipregnerte gjerdestolper som er spisset på forhånd. Ofte er det lurt å grave hull for stolpen, og fylle rundt med stein som trykkes godt sammen, for stabilitetens del. Enda bedre blir det om du lager et kryss av lekter som spikres fast i stolpen omtrent der spissingen begynner. På toppen i hullet, over steinene, fyller man på med betong.

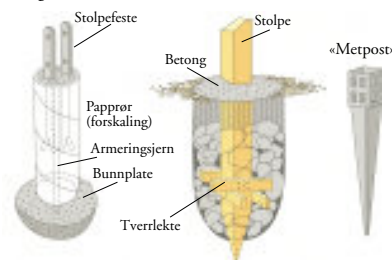
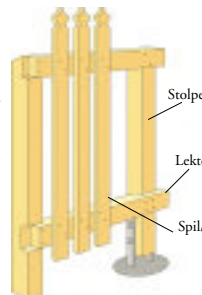

En annen variant er å støpe påler ned i bakken. Slik går du fram: Grav hull der stolpene skal plasseres. I bunnen av hvert hull, som bør være ca 60-80 cm dypt, skal det lages en liten bunnplate av betong. Et kraftig armeringsjern skal gå gjennom hele pålen og godt ned i bunnplata. La gjerne bunnplata få stabilisere seg litt før forskalingen (bruk gjerne pappform, diameter 15-20 cm) settes på plass og fylles med betong.

Et tips: Fyll gjerne jord inn til pappørret før du fyller i betong, da blir forskalingen stabil på en enkel måte. Stolpefester av kraftig platejern (f.eks 6 x 40) settes i pålen, her skal stolpene skrues fast i neste omgang. Bruk trekloss(er) til å støtte opp stolpefestet, så det ikke flytter på seg mens betongen størkner. Pappørret vil råtne bort etter hvert, men om ønskelig kan du jo fjerne den delen som stikker opp over bakken når betongen har tørket skikkelig.

En ny og lettvinnt metode er stolpeskoen «Metpost», stålspisser i rustbeskyttet metall, som bare slås ned i bakken. Finnes i forskjellige dimensjoner.

Bygningslov og forskrifter

Bygningsloven tillater gjerder opptil 80 cm i tomtegrensen. Er det ønskelig med et høyere gjerde, må man søke om tillatelse til dette. Kontakt teknisk eriat i kommunen for detaljert informasjon. Et plankegjerde i direkte sammenheng med huset kan være opptil 180 cm høyt, men må ikke rekke mer enn 3 m ut fra husveggen. I tillegg skal det være minst 4,5 m fra tomtegrensen.

Unntak kan finnes lokalt, og det er særlig vanlig med egne bestemmelser i rekkehusbebyggelse, f.eks i borettslag. Husk alltid å undersøke gjeldende regelverk der du bor!

Materialvalg

Alle mål er her oppgitt i mm, når ikke annet er sagt.

Gjerdestolpene bør være trykkipregnert (klasse A). Dimensjon avhenger av høyden på gjerdet og avstand mellom stolpene. Eksempel: Ved stolpeavstand 1.8 m kan man benytte stolper i 73x73 når høyden ikke overstiger ca 80 cm, og stolper i 98x98 ved gjerdehøyde fra 90 cm til 1.8 m. Velg trykkipregnert klasse AB som liggende lekter for feste av stakitt. De liggende lektene må dimensjoneres etter avstanden mellom stolpene og etter høyden på gjerdet. Vanligvis er det tilstrekkelig med to liggende lekter. Man bruker gjerne lekter med én høyvet side. Husk å benytte varmforsinkede beslag og spiker.

Velg en overflatebehandling som er enkel å vedlikeholde. Tradisjonelt benyttes en heldekkende alkydmaling, men det kan være like greit å beise treverket. Beis er lettere å påføre enn maling, og finnes i alle fargevarianter.

To stolper

Disse stolpekonstruksjonene kan benyttes til stakitt og plankegjerde der man ønsker et solid feste for de liggende lektene. På denne måten blir ikke lektene liggende "utenpå" gjerdet, og det blir penere. På toppen av stolpene kan man avslutte med en dekkplate, utformet eller plassert slik at endeveden i stolpen beskyttes best mulig mot vann.

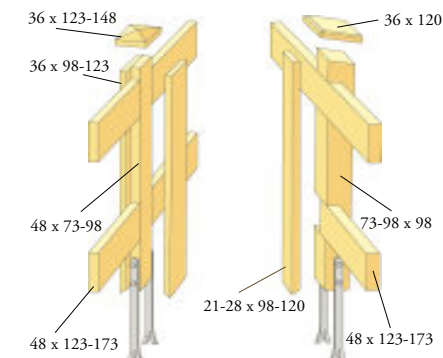

Konstruksjon

Passelig avstand mellom stolpene er 1.5-2.0 m, avhengig av konstruksjon og dimensjoner.

Sett først opp en rettesnor der gjerdet skal gå. Fordel avstanden jevnt på det aktuelle antall stolper, husk å ta hensyn til eventuell port. Bruk alltid water når stolpene skal settes på plass, og begynn med de to stolpene i enden av gjerdet (eller to stolper med god avstand). Bruk rettesnor mellom disse (stram den godt!), slik at du er trygg på at stolpene står på linje. Stolpene merkes og kappes på toppen, bruk rettesnor her også. Husk å kappe litt skrått av hensyn til vannavrenning. La gjerdet følge profilen på marken.

Ved å felle de liggende lektene inn i stolpene, blir sammenføyningene både sterkere og penere. En annen måte er å la lektene gå fra stolpe til stolpe, og feste dem med beslag og spikre skrått i overkant. Bruk varmforsinket spiker i dimensjon 45x70-120.

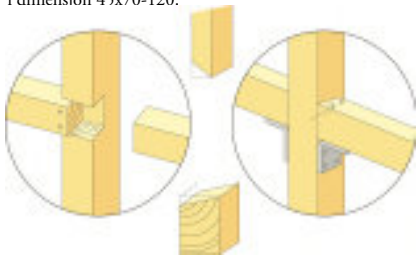

Tre varianter

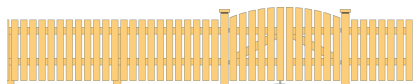

Her er alle stakittspilene like lange, dimensjon 22x73. Overkant skråningskjæres for god avrenning av regnvann.

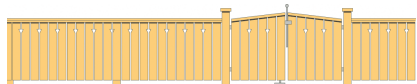

Tett stakitt av 22x98 virke, montert som plankegjerde med skråstilt vannbord på toppen. Kan lages med eller uten dekorative utsagninger, her små trekanter.

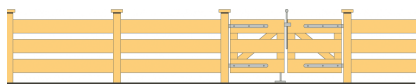

De tre horisontale bordene her er i dimensjon 48x123. Skal man bare ha to bord over hverandre, bør dimensjonen økes til 148 eller 173.

Gjerde i skråterreng

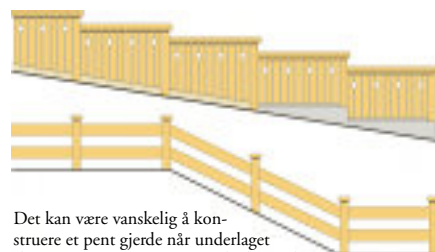

Det kan være vanskelig å konstruere et pent gjerde når underlaget skråner mye. Øverst vises et plankegjerde som suksessivt avtrappes horisontalt i overkant. Underkant kan enten følge bakken eller tilpasses en betongsokkel med faststøpte stolpefester.

To porter



Portene lages i samme dimensjon som gjerdet. Bruk store, solide beslag av varmforsinket platejern. For å gjøre porten stabil, brukes et bord på skrått, diagonalt mellom de liggende rammebordene. Skråbordet bør felles inn litt i de liggende bordene, se tegning.

Pen overkant

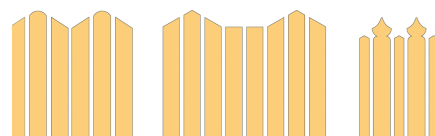

Stakittbordene her er 22x73-98. Hvert bord kan ha sin egen form, og man kan variere ved å sette dem sammen på ulike måter, til en pen og interessant overkant. Det er også virkningsfullt å veksle mellom ulike bredder på stakittbordene, f.eks mellom 48 og 73.

Plankegjerde

Et plankegjerde rundt tomten beskytter både mot innsyn og støy. Inntil uteplassen gir det avskjerming, og blir en god levegge.

I en høyde på 150 cm får man en god avskjerming uten å stenge helt for all utsikt. Et lavt plankegjerde i kombinasjon med f.eks prydbusker eller lave trær hindrer effektivt for mye innsyn i sommerhalvåret. Et halvhøyt plankegjerde med pergola/overliggere på toppen gir også fin støtte for beplantning som kan vokse oppover langs gjerdet. Et høyt plankegjerde kan lett se kjedelig ut, særlig dersom det er ganske langt i tillegg til å være høyt. Dette kan avhjelpes om man bryter litt med plank i ulike høyder, en port eller utskjæring.

Tradisjonelt plankegjerde består av panelbord med en høvlet side, gjerne dimensjon 22x120-145.



Dobbeltsidig plankegjerde

Et dobbeltsidig plankegjerde ser likedan ut fra begge sider, man unngår en inn- og en outside av gjerdet. Derfor passer det godt f.eks når to naboer setter opp gjerde sammen. Som levegge fungerer dette bedre enn å lage et helt tett plankegjerde. På toppen avsluttes plankegjerdet med et skråplassert trykkimpregnert vannbord.

Blir plankehøyden over 160 cm, bør man ha en ekstra liggende lekte. Skal plankegjerdet ha et hjørne, benyttes to stolper, hver av plassert 60 cm fra hjørnet, i stedet for en stolpe i hjørnet.

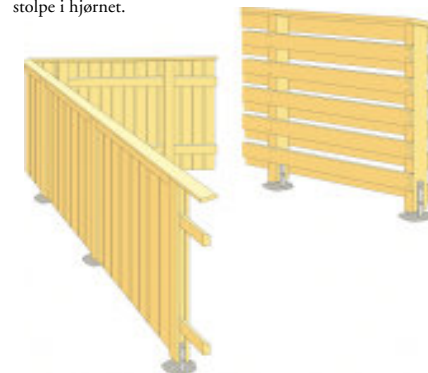

På toppen legges et vannbord litt skrått. Vannbordet bør være trykkimpregnert (klasse AB), bruk et støttebord horisontalt under vannbordet.

En mer forseggjort variant har låslist og avslutningsbord på toppen. Utsagningene gjøres med elektrisk stikksgag.

Plankegjerde med port

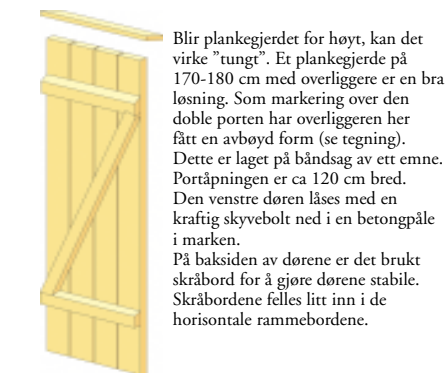
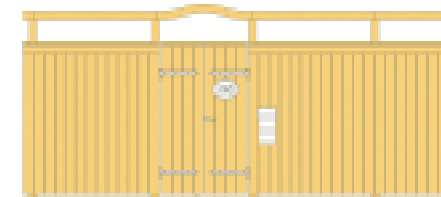

Blir plankegjerdet for høyt, kan det virke "tungt". Et plankegjerde på 170-180 cm med overliggere er en bra løsning. Som markering over den doble porten har overliggieren her fått en avbøyd form (se tegning). Dette er laget på båndsgag av ett emne. Portåpningen er ca 120 cm bred. Den venstre døren låses med en kraftig skyvebolt ned i en betongpåle i marken. På baksiden av dørene er det bruk skråbord for å gjøre dørene stabile. Skråbordene felles litt inn i de horisontale rammebordene.